



# ALUMISTR

systemy pro zasklívání  
lodžii a balkonů

→ AluVista

bezrámový systém

[www.alumistr.cz](http://www.alumistr.cz)

## CHARAKTERISTIKA

Bezrámový zasklívací systém z čirého bezpečnostního skla tl. 6 mm a vodičích hliníkových profilů pro zasklení lodžii, balkonů a výklenků domů. Systém zajišťuje minimalizaci tepelných ztrát, ochranu proti nepřízní počasí, hluku, prachu a exhalacím. Je účinnou překážkou proti vloupání.

### Výhody

- snadné ovládání
- bezúdržbový provoz
- bezpečné a pohodlné mytí z prostoru lodžie či balkónu
- křídla jezdí po kolejnici a ne v drážce a nejsou zavěšena, čímž nevyžadují masivní kotvení
- velmi dobré těsnicí vlastnosti díky speciálnímu tvaru těsnění
- rychlá a bezpečná montáž bez použití lešení nebo lávky
- komplexnost dodávky

### Certifikace

- certifikát č. C-03-0941/Z vydalo Centrum stavebního inženýrství a.s. Praha, autorizovaná osoba č.212, pracoviště Zlín
- hluk (vzduchová neprůzvučnost)
- posouzení požární bezpečnosti

## TECHNICKÉ ÚDAJE

### Rozměry

- max.rozměry zasklívaného prostoru 10x1,8 m
- při kombinaci s pevnými okny se tyto rozměry mohou dále zvětšovat

### Hmotnost

- plošná – 16 kg.m<sup>2</sup>
- na běžný metr – 27 kg (při výšce zasklení 1,8 m)

### Tepelně technické vlastnosti

- snížení spotřeby energie na vytápění

## TECHNICKÝ POPIS

### Materiály

- křídla z čirého bezpečnostního kaleného skla tl. 6 mm s broušenými hranami
- vodičí kolejnice a boční uzavírací lišty z profilů z hliníkových slitin ve standardní barevné úpravě bílý komaxit, přírodní elox
- ostatní dílce z materiálů nepodléhajících povětrnostním vlivům a UV záření (nerez, plast)

### Składba, konstrukce a funkce výrobku

- skleněné tabule jsou vsazeny do plastových dílců zajišťujících posun křídel po vodičích kolejniciích a jejich následné otevření
- 2–16 posuvných a otevíracích křídel pojezdí po spodní kolejnici v úrovni zábradlí a jsou vedena horní kolejnici stejného tvaru. Ve spodní kolejnici jsou drenážní otvory pro odvod kondenzátu
- boční uzavírací profily a speciální těsnění mezi křídly zajišťují požadovanou těsnost celé konstrukce
- ve spodní a horní rovině jsou průduchy pro trvalou infiltraci

## STAVEBNÍ REALIZACE

### Způsob osazení výrobku

- systém je před vlastní montáží zkompletován, montáž se provádí z vnitřní strany lodžie
- připevnění na stávající konstrukci lodžie a zábradlí se provádí ocelovými nebo nylonovými kotvami do betonu a cihel
- připevnění na ocelový nosník pomocí šroubů do oceli

### Provoz a údržba

- snadná a rychlá ovladatelnost
- udržování spodní kolejnice v čistotě pro lehký a bezhlučný provoz křídel
- mytí oken z vnitřní strany lodžie bez nutnosti vysazení křídel

## DODAVATELSKÉ A OBCHODNÍ ÚDAJE

### Původ Česká republika

Realizace objednávky před podepsáním smlouvy o dílo provede technik montážní firmy bezplatné zaměření, kontrolu stavu nosného prvku a cenovou nabídku

Dodací lhůta 3–4 týdny

Záruční lhůta 24 měsíců na kompletní dodávku (mimo skla)

Životnost min. 20 let, předpokládaná cca 50 let

Doprava zajišťuje dodavatel po dohodě s objednavatelem

Termín a doba montáže montáž s dodávkou, doba montáže cca 4–8 h

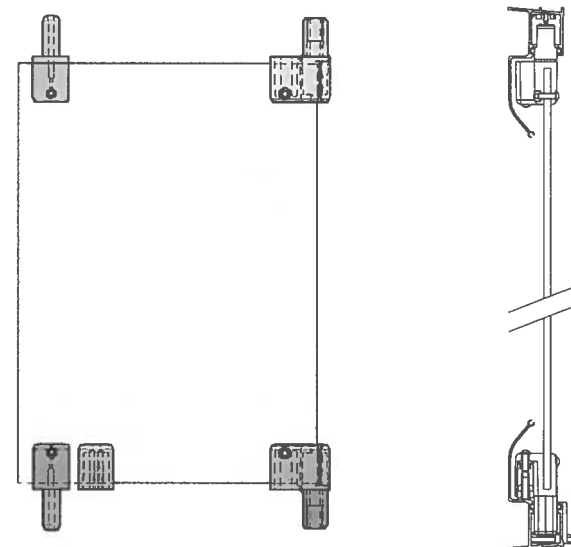

**Vladimír Šenkýř**

Dobrovského 3538  
580 01 Havlíčkův Brod  
IČO: 458 89 571  
tel.: 602 417 392